

CODICE: _____
 CORSA: _____
 VITE TRAPEZIA: _____ ; VITE A SFERE: _____
 ACCESSORI: _____

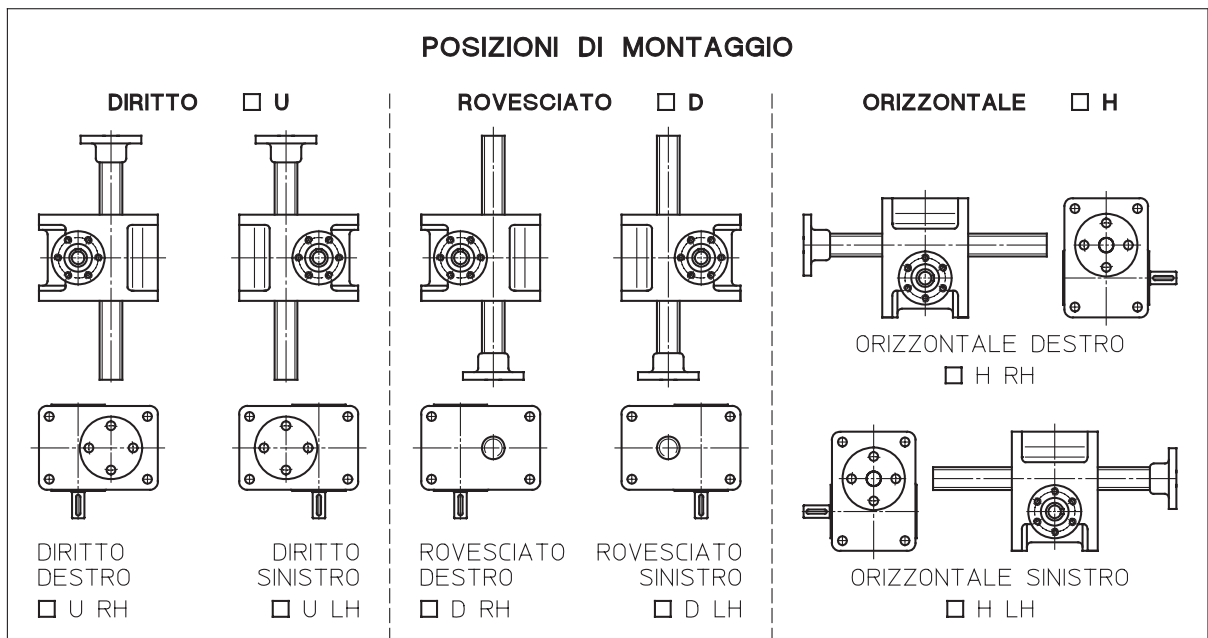
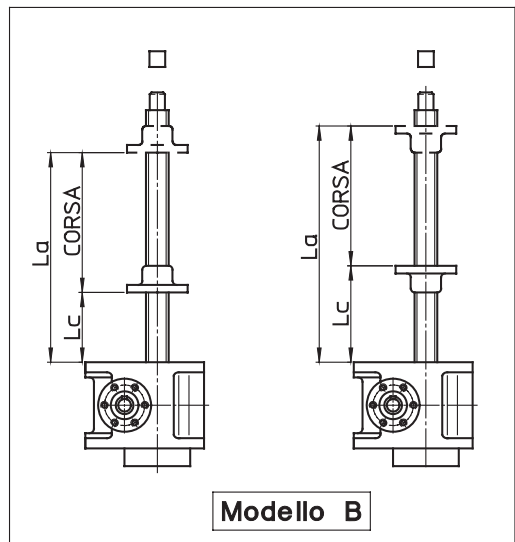
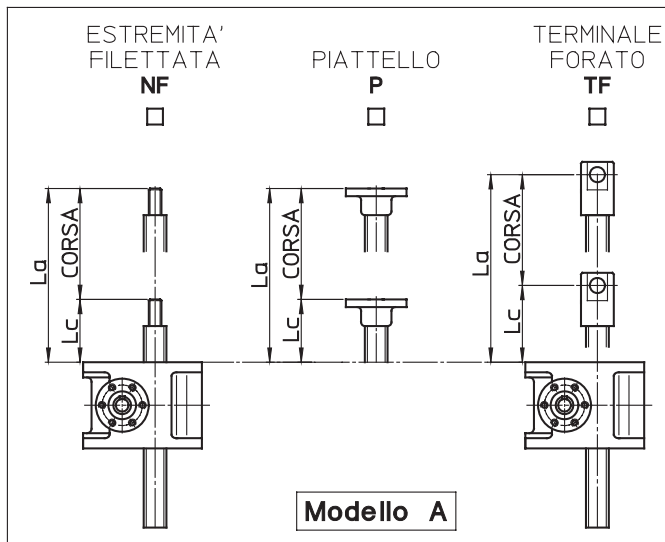

COLLAUDO DIMENSIONALE MARTINETTO:

DIMENSIONE MIN. DI FUNZIONAMENTO: **Lc** = _____ mm
 DIMENSIONE MAX. DI FUNZIONAMENTO: **La** = _____ mm
 CORSA MASSIMA DI LAVORO (La ñ Lc): **C** = _____ mm

SGQ
CONFORME
 Data: _____
 Firma: _____

ROTAZIONE ALBERO ENTRATA ñ AVANZAMENTO VITE O MADREVITE TRASLANTE

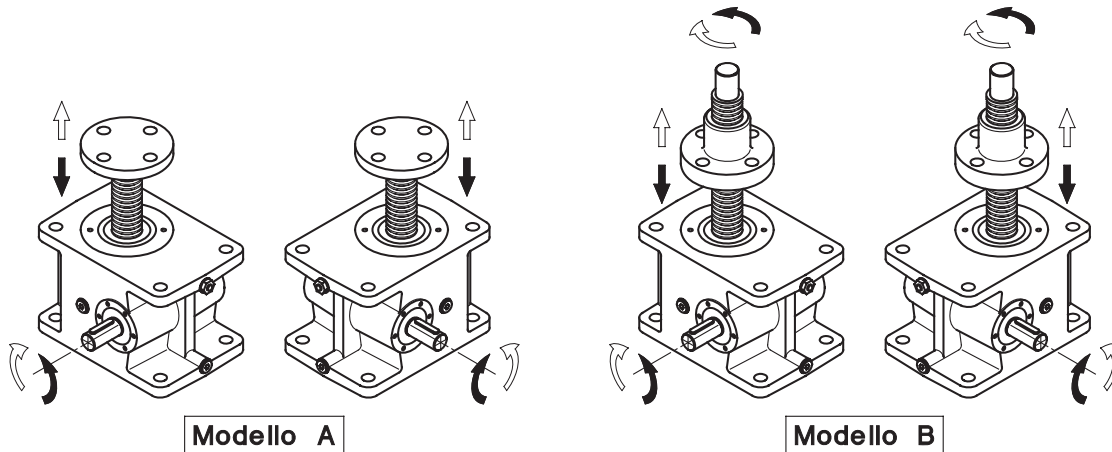

ATTENZIONE!

1. I valori **Lc** (dimensione minima di funzionamento), **La** (dimensione massima di funzionamento) e **C** (corsa massima di lavoro) sono valori estremi utilizzabili.
2. Per l'installazione, livellamento e fissaggio del martinetto consultare il Manuale di uso e manutenzione.
3. Operazioni da eseguire **PRIMA** di mettere in funzione il martinetto:
 - accertarsi che il tappo sfiato sia nella posizione pi alta rispetto agli altri tappi sulla carcassa;
 - lubrificare vite ñ madrevite;
 - collegare i finecorsa al circuito elettrico di controllo del martinetto o del sistema di sollevamento;
 - verificare il verso di avanzamento della vite (Modello A) o della madrevite (Modello B).

NOTE: _____

LUBRIFICANTE RIDUTTORE: _____

LUBRIFICANTE VITE - MADREVITE: _____

SERVOMECH s.p.a.
 Via Monaldo Calari, 1 40011 ANZOLA EMILIA (BO)
 Telefono: 051 6501.711 Fax: 051 734574 E-mail: info@servomech.com